

# FERRO FLASH



JANVIER - FEVRIER 1992 N° 155

Imprimé bimestriel

Bureau de dépôt: La Louvière I

EDITEUR RESPONSABLE: DEBLIQUIT Richard  
28, Rue St Donat - 7170 - Houdeng Goegnies



---

---

## CLUB FERROVIAIRE DU CENTRE

DOCUMENTATION  
MODELISME  
INFORMATIONS FERROVIAIRES

Secrétariat BRUXELLES

Michel BROIGNIEZ  
Allée des Jonquilles 18  
~~1457~~ Walhain (PERBAIS)  
Tél: (010) 65.87.48

Secrétariat CENTRE

Henri HAUBE  
Rue Docteur Grégoire 51  
7100 La Louvière

Comptes bancaires:

BRUXELLES: 068-2027267-91  
CENTRE: 271-0061822-65

Les demandes de renseignements et d'anciens FERRO-FLASH sont à faire parvenir à votre secrétariat respectif.

Les changements d'adresse sont à faire parvenir UNIQUEMENT au secrétariat de BRUXELLES.

Prière de joindre pour toute correspondance une enveloppe timbrée et auto-adressée.

Montants des cotisations

Membre avec service  
FERRO-FLASH: BEF 700,-  
Membre vivant sous  
le même toit qu'un  
membre avec service  
FERRO-FLASH: BEF 400,-  
Membre bienfaiteur: BEF 1000,-  
et plus...

N'oubliez pas de mentionner vos nom et adresse complète ainsi que votre numéro de membre.

FERRO-FLASH - FERRO-FLASH

Les articles et photos pour parution dans Ferro-Flash sont à faire parvenir à votre secrétariat respectif.

Les articles publiés dans Ferro-Flash n'engagent que la responsabilité de leur(s) auteur(s).

Les firmes et commerçants cités dans les articles, ne le sont qu'à titre d'information.

ECHANGE DE REVUES INTER-CLUBS

Les revues sont à faire parvenir à Pierre HAUTEFIN

Chaussée de Mons 125  
7100 Haine-Saint-Pierre.

## CENTRE

Vous aimez les trains, nous aussi.

Venez en parler avec nous tous les vendredis de 19 h 30 à 23 h.

Place Caffet (1<sup>er</sup> ét. école communale)  
à HAINE-ST-PAUL

Réseaux HO 2 et 3 rails, réseaux N, bibliothèque ferroviaire, documentation,

et le 1<sup>er</sup> dimanche du mois de 14 à 18 h. à la Gare-Musée de HAINE-ST-PIERRE



### == PROGRAMME DES PROCHAINES ANIMATIONS ==

Dimanche 2 février: le TRAVAIL DU METAL BLANC et du LAITON  
La soudure, et la peinture de ceux-ci

Dimanche 1 mars: Les CHEMINS DE FER EXOTIQUES  
Projection dia et vidéo

Dimanche 5 avril: Les BATIMENTS EN MINIATURE  
Atelier de montage de bâtiments en plastique et en carton

Dimanche 3 mai: Les RAMES PRESTIGIEUSES  
De la Rocket au TGV en passant par l'Orient-Express: expo miniatures et documents.

Dimanche 7 juin: REUNION LIBRE (Pentecôte)

Dimanche 5 juillet: Le CIRQUE et LE TRAIN  
En collaboration avec l'Ecomusée

Dimanche 2 août: DINER SUR LE QUAI

Dimanche 6 septembre: La C.I.W.L.  
par la maquette et par l'image

*Pour toutes ces manifestations, nous sollicitons votre concours et votre précieuse collaboration. Une maquette, un document peuvent venir apporter un plus à notre animation d'une part, et, d'autre part, susciter des contacts enrichissants.*

\*\*\*\*\*

LES AUTRES DIMANCHES: en principe, le local Caffet est ouvert tous les dimanches et samedis pour la construction du réseau modulaire ainsi que pour la construction des modèles en métal blanc des membres. Il est toutefois vivement recommandé de s'assurer à la réunion du vendredi soir précédente de la bonne ouverture du local.



# CLUB FERROVIAIRE DU CENTRE - BXL

Allée des Jonquilles 18 - 1457 WALHAIN (Perbais)  
T. 010/65.87.48.



Nous vous l'avons déjà annoncé lors de la réunion de novembre; le comité a décidé d'organiser une exposition lors du week-end de l'Ascension c-à-d. du 28 au 31 mai 1992 inclus. Celle-ci se tiendra dans la salle communale de Wezembeek-Oppem toute proche de notre local de Stockel. L'inauguration est prévue le 28 à 11h30, et l'ouverture au public dès 14h. Toute aide sous quelque forme que ce soit est la bienvenue, nous vous rappelons que nous attendons encore des modèles, des volontaires pour surveiller, veiller la nuit (eh oui!), servir au bar, etc, etc..... Nous ne pouvons pas connaître tous les membres qui auraient des modèles susceptibles d'être exposés, nous comptons donc sur votre bonne volonté pour nous signaler vos réalisations ainsi que votre souhait de les exposer. Tous les objets seront assurés selon la formule de "clou à clou", ce qui veut dire depuis le départ de votre domicile jusqu'au retour après l'exposition. Merci à ceux qui voudront bien nous aider dans la réalisation de cet événement.

## \*\*\* POTRAINS \*\*\*

15 juin 1993, inauguration du tunnel transmanche. Mais avec quoi passera-t-on; c'est la question que pose LA VIE DU RAIL devant les retards accumulés dans la construction des rames TGV transmanche (pour rappel rames tricourant dont 750 v 3e rail), retards dus aux contraintes de sécurité. Idem pour les navettes porte-automobiles qui ne seront prêtes qu'en 1994! Seules les rames voyageurs navettes seront fin prêtes à cette date, du moins chacun des partenaires concernés l'espère.

1.650.000 PV. Incroyable mais vrai, il s'agit du nombre de pv dressé pour défaut de titre de transport par la SNCF rien que durant l'année 1990!!

DEUX NOUVELLES LIGNES DE TRAM: rassurez-vous, c'est pas pour La Louvière ni Charleroi mais bien pour Bruxelles (Ligne 91 rue de Stalle et prolongation) et St Etienne (prolongation aussi de l'unique ligne avec réception de nouveaux tramways articulés Alstom).

Vous possédez des modèles D.R.? Alors, à vos rôtrings pour renuméroter à l'instar de la réalité. Pour éviter toute confusion, les engins D.R. (qui étaient classés à l'inverse des D.P. 100=diesel et 200=électrique) prendront rang dans la classification D.B.

Tchernobyl sur votre réseau? A l'instar du SCPRI (Service Central de Protection contre les Radiations Ionisantes), construisez votre voiture gammaspectrométrique qui permettra le contrôle de vos personnages Merten et Preiser. Soyons sérieux en signalant que cette voiture peut dans la réalité intervenir dans toute l'Europe et est construite sur base d'une voiture restaurant de la SNCF

37.000.000.000 de francs belges (excusez du peu), c'est le montant des investissements pour le réseau marchandises belges, investissements prévus dans le plan décennal 1991-2000 de la SNCB

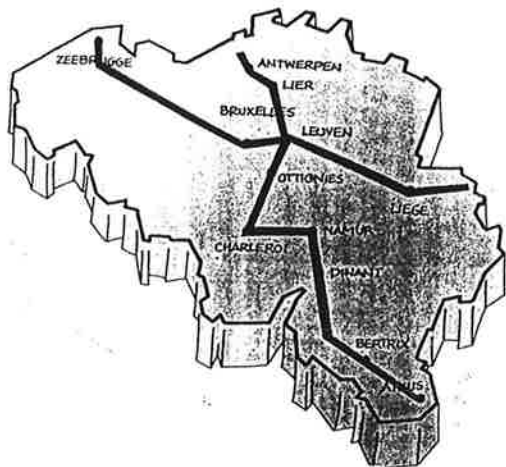

Les grands axes marchandises

extrait de



bulletin trimestriel de B-CARGO, nouveau département Marketing-Ventes marchandises

\* COTISATION 1992 - COTISATIONS 1992 - COTISATION 1992 \*

=====

Ayant eu des réactions assez négatives concernant la formulation des montants des cotisations dans notre précédent FF et afin d'éviter toute équivoque, nous tenons à mettre les choses au point (pour mémoire nous utilisons cette même procédure depuis quelques années déjà):

Il n'a jamais été dans les intentions des animateurs d'OBLIGER le paiement de la cotisation lors d'une réunion, sous prétexte de faire revenir les membres aux réunions. (sic).

Par contre nous avons été contraints d'utiliser la procédure de paiement en réunion pour les membres de moins de 18 ans, et pour EUX SEULS. En effet, des petits malins avaient inscrit leur fils comme membre à leur place. A première vue il n'y a là rien d'anormal, mais lorsque l'on saura que le fils en question était âgé de quelques mois seulement, et que la manoeuvre était en fait destinée à payer une cotisation moindre tout en recevant toujours le Ferro-Flash ...!!! Nous laissons à chacun le soin de conclure, mais que l'on ne s'étonne pas des réactions des dirigeants du club dans de tels cas.

Les membres de plus de 18 ans peuvent donc payer leur cotisation par le moyen qui leur convient, soit par leur organisme financier, soit en réunion.

Nous tenons à remercier vivement tous les membres qui soutiennent notre club, et plus particulièrement ceux qui nous ont versé, ou verseront, leur cotisation comme membre bienfaiteur.

Le comité

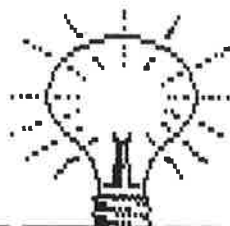
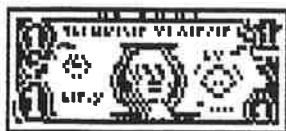

## **COTISATIONS 1992**

**MEMBRE ORDINAIRE AVEC FF. = BEF 700.-**

**\* \* \* \* \***

**MEMBRE VIVANT SOUS LE MEME TOIT QU'UN**

**MEMBRE ORDINAIRE, MAIS SANS FF. = BEF 400.-**

**\* \* \* \* \***

**MEMBRE BIENFAITEUR, MINIMUM BEF 1.000.-**

**\* \* \* \* \***

**POUR LES MEMBRES DE MOINS DE 18 ANS :**  
**CONTACTEZ LE RESPONSABLE DE VOTRE SECTION**

**\* \* \* \* \***

**MERCI DE VOTRE SOUTIEN A NOTRE CLUB**

**CFC = CFC = CFC = CFC = CFC = CFC = CFC**



**ATTENTION !!!**

**LISEZ AUSSI LE TEXTE EXPLICATIF SUR LES  
 COTISATIONS DANS CE NUMERO**

J-L. Francq

Etaient présents: MM. P. Hautefin, R. Debliquit, P. Marchal, H. Haube, J-P. Hoven, F. Wery P-M. Hautefin, R. Renuart. La réunion s'est déroulée en public permettant l'intervention d'autres membres présents dans la salle.

M. Debliquit, appelé à d'autres tâches a demandé de boussuler l'ordre du jour et a fait part de l'organisation le samedi 4 avril de HOBBYRAMA, salon des Hobbies organisé par son école Il souhaiterait la présence du C.F.C.. Bien que veille d'une activité en gare, il a été décidé d'y participer à l'unanimité.

M. Hautefin a signalé l'organisation d'une exposition/bourse d'échange à l'AFCC à Lodelin-sart avec demande de participation. Celle-ci a paru difficile aux membres du comité.

Comptes financiers: M. Marchal nous informe de l'état des comptes arrêté au 1.1.1992: Comte G: 43.950,- CCP: 345,- caisse: 3.348,-total: 47.283. A celà, il faut ajouter un montant de 10.000,- frs que nous doit l'Administration communale de La Louviere (caution de la salle de Bouvy) ainsi que les caisses bibliothèque 83,- frs et bar 4.803,-.

M. Marchal fait remarquer qu'il faut relativiser le montant car une partie des cotisations 1992 sont déjà comprises dans celui-ci et que, d'autre part, les abonnements aux revues mensuelles pour 1992 n'ont pas encore été souscrits.

M. Marchal demande aussi de la possibilité de travailler davantage avec le ccp ce qui lui est accordé aussitôt.

Remise en service vapeur-vive: le réseau de la crèche doit être réactivé. Il parait sage d'envisager au moins une activité par mois en bonne saison. M. Hautefin signale qu'il a justement reçu lundi un appel téléphonique de la firme Precirail assorti d'une demande d'exploitation commune du réseau.

M. J-P. Hoven signale qu'il existe le problème de "la bosse" rendant l'exploitation difficile. M. Hautefin suggère de vivre encore avec cette saison et de demander l'avis des utilisateurs. M. J-L. Francq demande d'informer la presse, de rouler un jour pour elle sans oublier de roder avant cette présentation.

Suite à une proposition de M. Marchal, il est admis à l'unanimité de nommer responsable le délégué de Précirail et de fixer au plus vite une réunion informelle avec celui-ci.

A l'unanimité, il est admis aussi qu'un code de bonne conduite doit être établi pour éviter tout malentendu.. M. Debliquit se charge de la remise en état du "Club House" et fera rapport sur l'état des lieux.

Calendrier des manifestations à la gare d'Haine-Saint-Pierre:: un calendrier est établi en commun (voir dans ce même bulletin). M. Francq souligne qu'il serait intéressant de prospecter en vue d'acheter 6 tables et 24 chaises pliantes qui nous seraient utiles.

Organisation de la bourse d'échange: une bourse sera organisée en fin d'année. Pour des raisons pratiques, la date serait déplacée au 29 novembre et le lieu serait l'école communale de Houdeng-Goegnies. Une réunion sur le sujet se tiendra le vendredi 31 janvier.

Evolution du réseau modulaire: avant d'aborder le sujet, une visite au réseau ancien est effectuée. Avec effarement, les sages du comité constatent le saccage du réseau ancien et expriment vivement leur désapprobation de cette politique du fait accompli commis sans concertation préalable. En même temps, ils mettent en exergue le dynamisme de l'équipe qui a conduit le travail. L'équipe a entrepris celui-ci dans le but d'étendre le nouveau réseau modulaire et de lui faire boucler la grande pièce entièrement, en même temps les deux boucles de retournement seraient transférées à la gare d'Haine-Saint-Pierre avec la gare terminus offrant aux visiteurs la possibilité de conduire et d'essayer leur matériel sur un réseau mixte. 2/3 rails. Le nouveau modulaire sera établi en 2 rails.

L'électronique sera développée sur les 2 réseaux.

La décoration finale sera achevée en gare également lors des séances d'animation.

L'équipe signale qu'elle travaille actuellement tous les dimanches au local de la place Caffet souvent sur l'horaire matin: réseau modulaire/après-midi: modélisme.

Plusieurs membres demandent de voir avec l'administration communale une meilleure protection du local de la gare. Un courrier en ce sens sera fait par M. Hautefin.

Le comité à l'unanimité demande à l'équipe: ~~temps~~ que le modulaire ne sera pas fini, de laisser une boucle de l'ancien réseau afin de permettre à un membre de mettre au point une détection électronique; de terminer au plus tôt l'installation à transférer à la gare; de prendre contact avec les propriétaires des modules pour obtenir leur accord sur la chose.

Le C.F.C. ne pouvant prendre en charge l'ensemble des modules à terminer pour boucler, un appel sera fait pour parrainer ceux-ci.

Problème de la main d'oeuvre. Posé par M. Haube, M. Hautefin répond qu'il s'agit d'un problème quasi universel et que nous ne pouvons compter que sur nous même avec l'avantage que nous formons une équipe soudée et cohérente.

Divers: Ferro-Flash: M. Hautefin fait un appel aux bonnes volontés pour l'aider dans la rédaction. Il demande un responsable publicité éventuel. M. Hoven demande que la publicité reste dans le domaine ferroviaire. M. Hautefin signale que la périodicité reste inchangée et qu'il est possible d'attendre des améliorations notables..

Depliant publicitaire gare et réseau Houdeng: M. Haube fait part de son projet de réaliser un dépliant reprenant activités, historique et situation de nos locaux à diffuser le plus amplement: le projet est admis à l'unanimité

Echange de fichier: M. Hautefin signale qu'un importateur a demandé le fichier de notre association. En échange il nous aurait remis le sien. Malgré les avantages, la majorité des membres a estimé qu'il ne fallait pas passer notre fichier. M. Hautefin signale qu'il a proposé d'insérer la publicité de celui-ci dans notre bulletin et même éventuellement d'effectuer des envois pour son compte. Les frais devant être dédommagés. Cette proposition est acceptée et sera faite à l'importateur

Addendum: en ce qui concerne les activités en gare, une démonstration JAO ou CS serait vue du meilleur oeil dit M. Hoven. Il sera demandé à M. J. Boudart de voir l'éventualité d'une telle démonstration.

La séance est levée à 0h15

*Sauf amendement(s) et/ou rectificatif(s) paraissant dans le prochain Ferr-Flash, ce procès-verbal sera considéré comme admis*

### \*\*\* PETITE CHRONIQUE A GRANDE VITESSE \*\*\*\*

Les usagers de l'autoroute Bruxelles-Paris s'en rendent compte, le TGV Nord est pour bientôt. Un récent voyage nous a permis de constater que la plupart des ouvrages d'art sont lancés, que la plate-forme est fin prête pour d'autres sections ou enfin, pour les plus avancées que les voies sont déjà en place. Il n'est donc pas impossible de croiser une 59 par là-bas. Qui l'eut cru .

Pour les amateurs d'histoire, signalons que la revue LE TRAIN présente dans son numéro 43 de décembre un historique de la grande vitesse pré TGV.

Pour les modéliste, signalons la sortie toujours attendue de la rame TGS promise par L'OBSIDIENNE. Son promoteur, le sympathique Jean-François MIQUEL en est au châssis.



U. S. A.

\*\*\*\*\*

12 jours aux states du 14.08 au 25.08 avec visites de lignes musées, de musées et de club de modélisme. La Californie, Sacramento, Chigago. C'est ce que propose l'association "Het Lijntje Vilvoorde". Adresse de contact: Kraaijenbos, 13 à 1820 Perk (02/751.89.64)

### \*\*\* PETITES ANNONCES \*\*\*\*

JE CHERCHE: toute carte vue, photo,....de préférence d'avant-guerre, d'Italie, Yougoslavie et Grèce - monuments, sites historiques, archéologiques, paysages,....même non ferroviaires! S'adresser M; Pol TORDEUR, av. Royers 146 à 9600 RENAIX (92/01)



**CLUB FERROVIAIRE DU CENTRE - BXL**

Allee des Jonquilles 18 - 1457 WALHAIN (Perbais)  
T. 010/65.87.48.



Prochaines réunions Stockel en 92: 14/02 - 13/03 - 10/04 -

EXPO 10 ANS CFC : 28 au 31 mai 1992

## SYMOBA L'attelage court

SYMOBA présente toujours des nouveautés intéressantes.

L'attelage court SYMOBA obtient de remarquables résultats de vente. Cela est très simple à comprendre: en effet plus de 50% des véhicules sont encore munis d'attelages traditionnels.

Que faire avec ces véhicules?

- les jeter: non, ce serait par trop dommage.
- les oublier dans un coin de la cave?
- les transformer: oui volontiers si cela est simple, rapide à installer, pas trop onéreux et fonctionnel.

Des instructions de montage claires, précises sont livrées avec chacune de nos réalisations.

L'attelage court à double coulisses de Symoba offre deux avantages convaincants: justification facile et fixation variable du boîtier NEM (3 possibilités).

Le corps de l'attelage est très mince (2,4mm d'épaisseur seulement) à l'intérieur duquel un astucieux système à double coulisses permet d'obtenir un jeu n'excédant pas 0,5mm en ligne droite aussi bien lors de la poussée que lors de la traction.

Un ressort en acier raffiné garantit le fonctionnement exact de l'attelage et son parfait retour en position médiane.

Un ergot plastique de section carrée est moulé sous le corps de l'attelage et permet l'ajustement du boîtier NEM à la hauteur désirée.

Le collage de l'attelage au châssis du véhicule s'effectue avec de la colle à maquette et peut être renforcé sur les côtés au moyen d'une colle universelle (type UHU-Plus ou similaire).

L'installation d'un attelage court était jusqu'à ce jour un problème ardu à réaliser.

Le système SYMOBA grâce à son installation à l'intérieur du véhicule sur la plateforme du châssis pratiquement toujours lisse est très simple à installer.

Il suffit de pratiquer une ouverture dans le châssis pour le passage de l'ergot de fixation.

Il n'est jamais nécessaire d'enlever les pièces de décoration éventuelles comme les câbles de conduite ou de freins.

Beaucoup de véhicules intransformables jusqu'à aujourd'hui sont munis de l'attelage court en quelques minutes avec SYMOBA.

Nous avons testé l'installation d'un attelage court SYMOBA sur une voiture TRIX à compartiments.

Nous avons dû raccourcir légèrement la plaque de métal de lest et enlever un ergot de fixation de l'aménagement intérieur, c'est tout.

Après le collage du boîtier d'attelage sur le châssis, nous avons mis en place la tête d'attelage sur son ergot et procédé à l'ajustement final.

Dans beaucoup de cas, la transformation est encore plus simple à effectuer.

Dans le cas de wagons ouverts, le boîtier de l'attelage sera caché par un chargement.

L'attelage court SYMOBA est également utilisable pour des transformations d'automotrices.



Il est dans ce cas parfois nécessaire d'effectuer un travail de fraisage pour dégager la place utile à son installation.  
 Cet attelage court SYMOBA pratique et relativement bon marché ne plait pas uniquement par son idée nouvelle mais également par la qualité et la précision de son fonctionnement.  
 Pour les amateurs d'attelages courts en HO, cette nouveauté de SYMOBA est l'une des meilleures réussites de l'année.

EISENBAHN-MAGAZIN "Modèle de l'année" catégorie "Technique remarquable", deuxième place avec 30,8% des voix.  
 Texte publié avec l'approbation de la rédaction EM et tiré du No.8/88.  
 D'autres publications allemandes et étrangères ont également publiés des critiques très positives.

Le mécanisme d'attelage se compose des parties suivantes:

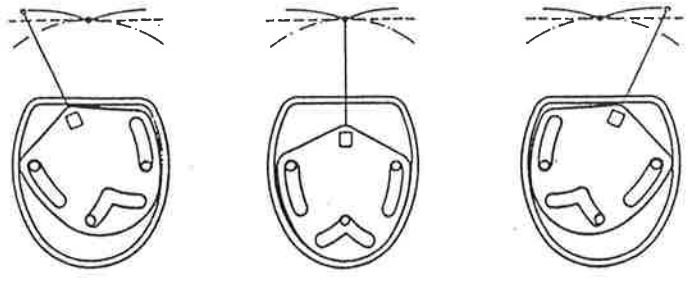
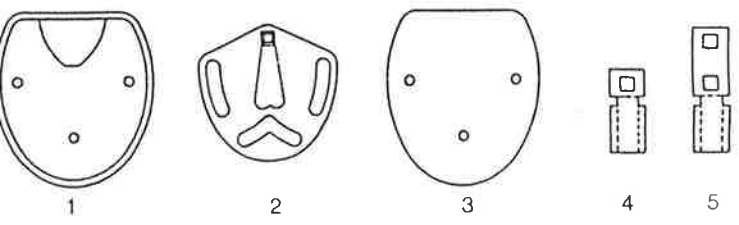

La plaque d'attelage est centrée par un ressort de précision qui est en acier V2A.  
 Ceci procure un attelage sans problème.  
 Les deux tiges NEM de longueur différentes assurent plus de liberté de mouvement lors du montage.

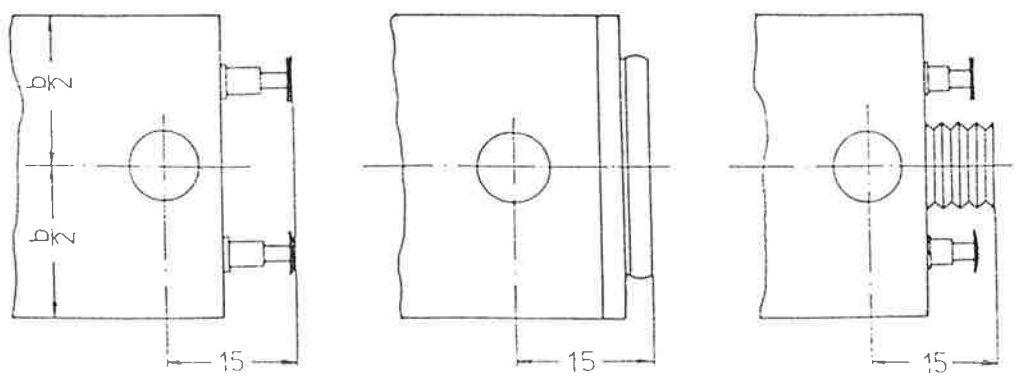
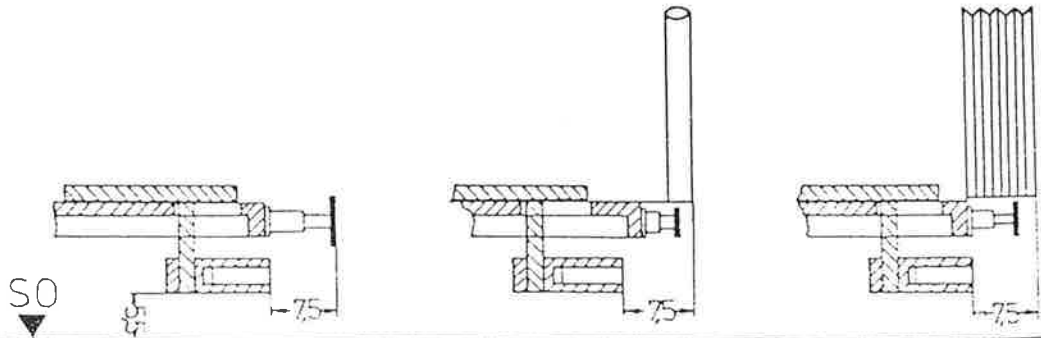
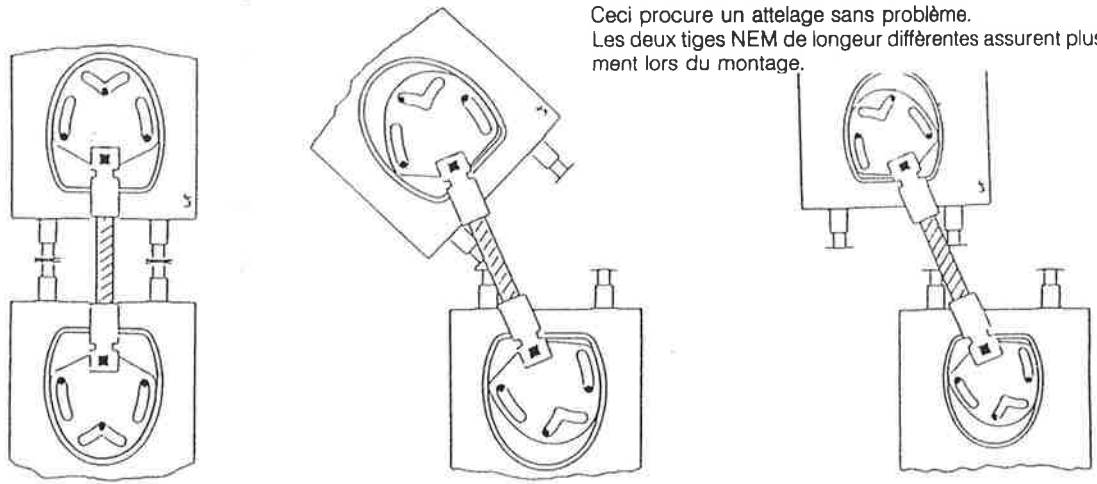

*l'acier pour trait d'union*

# *DU TRAMWAY...*

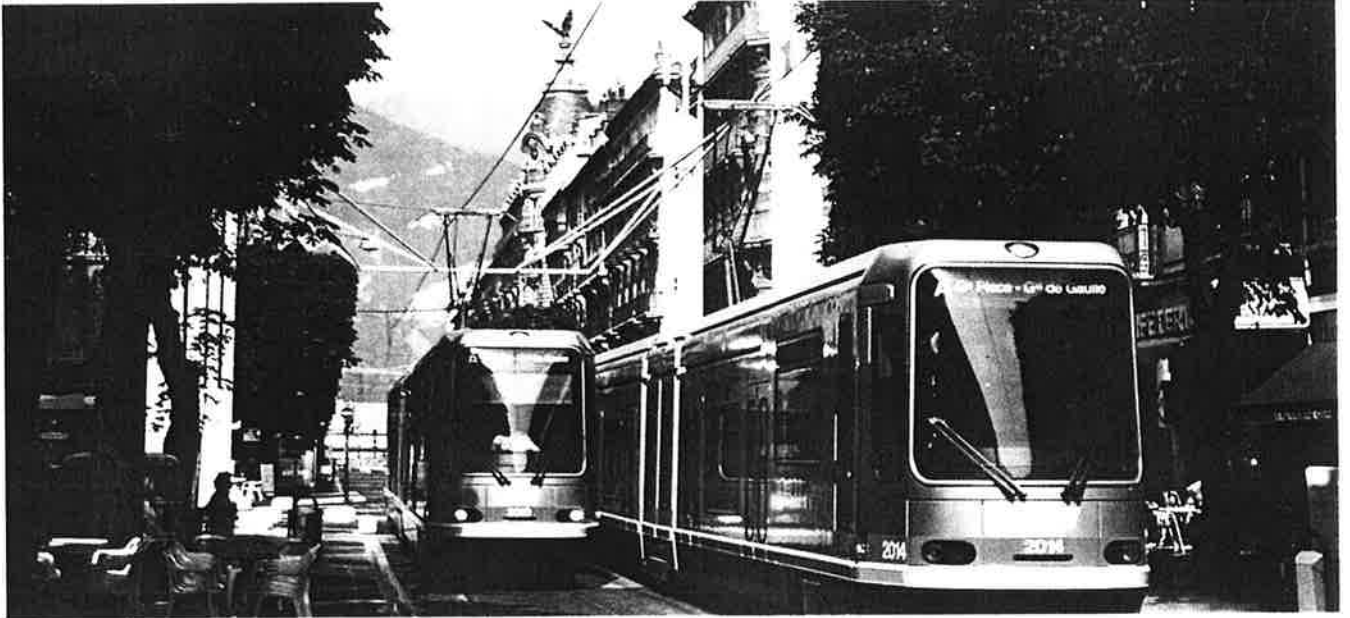

# *... AU METRO LEGER*

**V**ersion moderne du tramway, le métro léger connaît depuis quelque temps un développement important dû à des évolutions techniques marquantes à tous les niveaux.

Sécurité, rapidité, confort, la nouvelle gamme des matériels roulants des transports urbains est dotée des derniers perfectionnements : électronique, microprocesseurs.

Le tramway devenu métro léger regagne le cœur des villes... et celui des usagers.

Presque totalement disparu des villes françaises dès l'après guerre, le tramway - même lorsqu'il porte un nom différent - refait surface depuis quelques années. Nantes en 1985 et Grenoble en 1987 ont donné le signal de son retour. depuis, Rouen, Reims, Saint-Denis-Bobigny pensent avoir le leur ; Saint-Etienne va moderniser le sien, Nantes et Grenoble renforcent les lignes existantes, Brest s'y intéresse et Lille reconstruira le sien pour 1993.

## **D'HIER...**

1890 est une date historique dans l'histoire du

tramway. C'est, en effet, l'année de l'inauguration du premier tramway électrique français ouvert à une exploitation régulière, à Clermont-Ferrand. La Presse locale n'évoque que très discrètement cette innovation, c'est à peine si elle prononce le mot « électrique ». Mais n'importe, puisque dès sa mise en service, le tramway emporte l'adhésion de la population. Quelques semaines plus tard, les chroniqueurs parlent d'enthousiasme, parfois même, d'affolement !

Les voitures sont fréquemment prises d'assaut, au point que l'on multiplie les conseils de prudence aux piétons : « dès qu'on l'entend, il faut se garer ! ». Enfin, un test important s'est révélé favorable au tramway : au marché hebdomadaire, les animaux en grand nombre « n'ont éprouvé aucune crainte » ...

La ligne comporte cinq stations et trois haltes, et les départs s'échelonnent toutes les vingt minutes ; le trajet, de bout en bout, s'effectue en 35 minutes.

A la veillée, on évoque souvent le nouveau tram au même titre que les événements du temps : le premier vol au monde d'un avion plus lourd que

# L'ETOILE DU NORD

Janvier 1992

BULLETIN D'INFORMATION N° 9

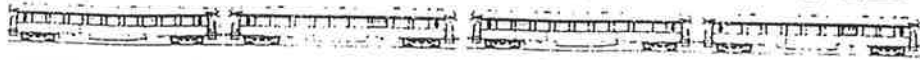

TRAINS MINIATURES LITTÉRATURE FERROVIAIRE OUTILLAGE POUR MODELISME

Valable jusqu'au 29 février ou jusqu'à épuisement des stocks

Vente par correspondance Sur place soir et w.e. sur rendez-vous



## WIBO RAIL VIDEO

LA CASSETTE VIDEO: 1390,- FR\$

Port et emballage: 35,- frs

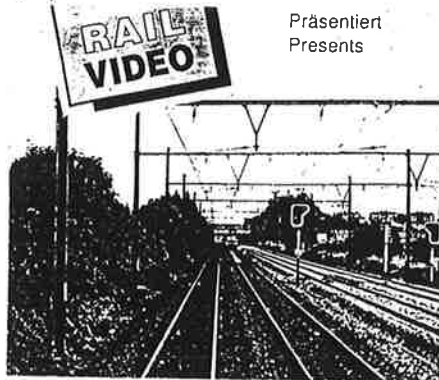

Présentent  
Presents

**BRUSSEL-NOORD-EUPEN**

CAB-RIDE 2  
90 minutes

**LIEGE-GUILLEMINSGOUVY**

CAB-RIDE 4  
90 minutes

**BASTOGNE-VIRTON**

CAB-RIDE 6  
80 minutes

**BRUSSEL-NOORDARLON**

CAB-RIDE 3  
120 minutes

**BERTRIX-DINANT**

CAB-RIDE 5  
80 minutes

**NAMUR-LIEGE-GUILLEMIN**

CAB-RIDE 7  
60 minutes

**OOSTENDE - BRUSSEL-NOORD**

CAB-RIDE 1  
90 minutes

Vous souvenez-vous, cet été, lorsque vous avez pu monter dans la cabine de conduite de la 55. Revivez chez vous, dans votre fauteuil, ces moments captivants. Accompagnez le machiniste au long de 7 lignes belges que vous parcourez en temps réel: un véritable régal pour les vrais amateurs des chemins de fer belges

### KLEIN MODELLBAHN

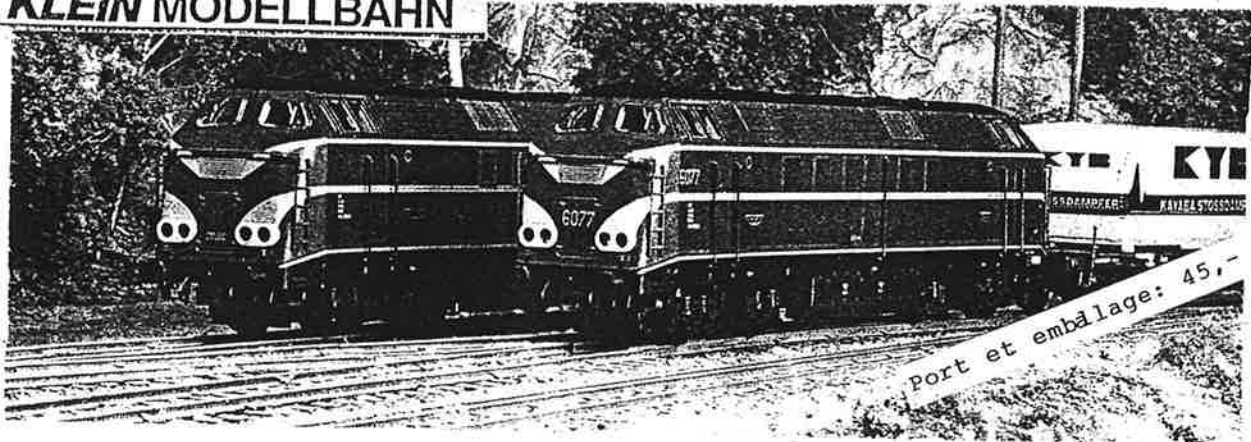

port et emballage: 45,- frs

### NOUVEAU ! Les 60 en livrée d'ORIGINE

Ancienne livrée, ancienne numérotation: 210.080 dépôt de Ronet: 3.495,- frs  
Ancienne livrée, nouvelle numérotation: 6077 dépôt de Hasselt: 3.495,- frs

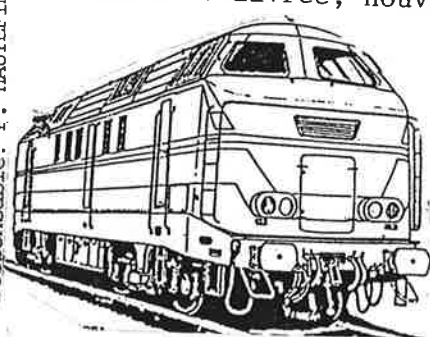

LIVREE EPOQUE IV (verte avec 3 bandes jaunes)

- 6038 dépôt St-Ghislain:
- 6079 dépôt Merelbeke:
- 6041 dépôt Kinkempois: 3.495,- frs
- 6015 dépôt Merelbeke: 3.495,- frs
- 6049 dépôt St-Ghislain: 3.495,- frs
- 6055 dépôt St-Ghislain: PROMOTION:

FIN DE SERIE: 2.750,- FRANCS

2.995,- FRANCS

Version MARKLIN SERVICE 3 rails compatible:

5 405

Editeur responsable: P. HAUTEFIN Chaussée de Mons, 125 7100 Haine-Saint-Pierre

S 100 Station

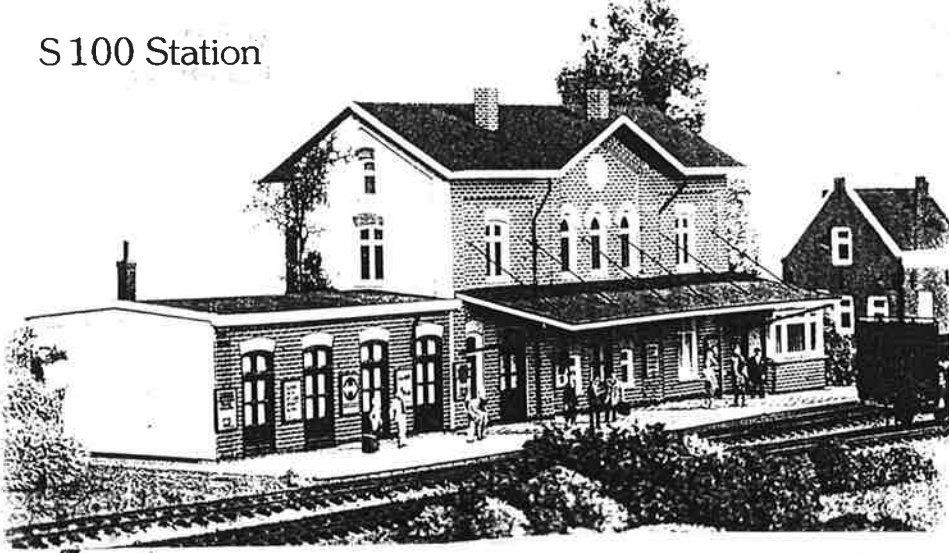

HOLLAND SCALE



**Lima**



Version 2 rails courant continu:

\*\*\* 1.390,- FRS

version 3 rails alternatif pour MARKLIN

\*\*\* 2.580,- FRS ,

2371 livrée verte

**M2**

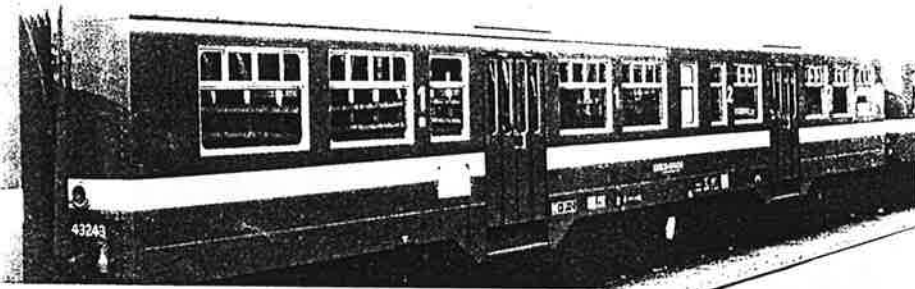

**309251**

Voiture voyageurs 1<sup>re</sup> et 2<sup>e</sup> classe de la SNBC type M2 dans la nouvelle série rouge IC/IR. Longueur hors tampons 253 mm.

695,- FRS

port et emballage: 45

**M2**

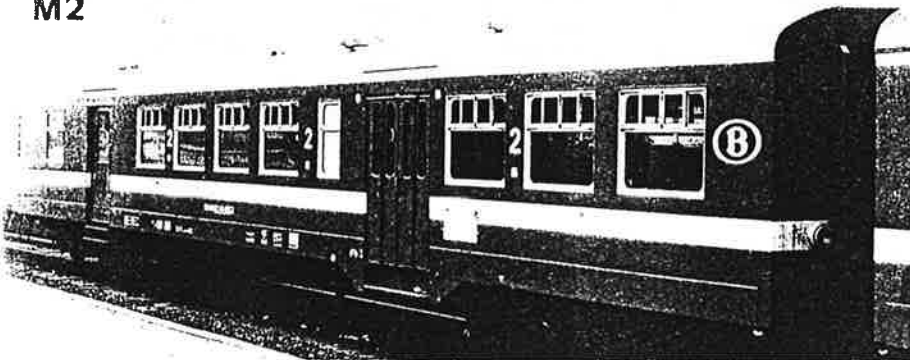

**309321**

Voiture voyageurs mixte 2<sup>e</sup> classe/fourgon de la SNCB, type M2 dans la série rouge IC/IR. Longueur hors tampons 253 mm.

695,- FRS

port et emballage: 45

**D.E.V. echelle 1:87**

**SNCF**



**309103K**

Voiture voyageurs avec compartiments de 1<sup>re</sup> type D.E.V. A8 dans la livrée vert-gris de la SNCF. Longueur hors tampons 270 mm. Echelle 1:87.

745,- FRS

**309104K**

Wagon passagers avec compartiments de 2<sup>e</sup> classe, type D.E.V. B8 dans la livrée vert-gris de la SNCF. Longueur hors tampons 270 mm. Echelle 1:87

745,- FRS

Port et emballage: 45,-

**Roco**

44021

Coffret de wagons-citerne BASF comprenant un wagon-citerne à deux essieux et à capacité de 30 m<sup>3</sup>, un wagon-citerne à deux essieux et à capacité de 22 m<sup>3</sup>, et deux wagons-citerne à bogies et à capacité de 60 m<sup>3</sup> chacun, coloris authentique varié en fonction des wagons et inscriptions conformes aux normes UIC allemandes de l'époque IV; chaque wagon dispose d'une immatriculation individuelle et différente de celle du modèle de base. Les wagons sont palinés. En plus le coffret comprend plusieurs éléments droits de la voie ROCO-LINE à ballast dont la longueur totale mesure 575 mm permettant ainsi une exposition des wagons en vitrine.

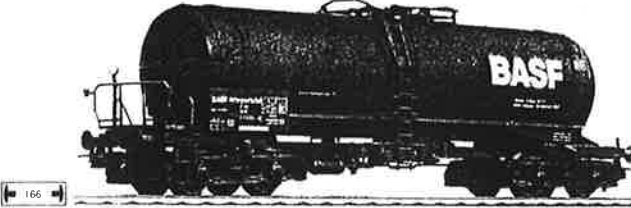
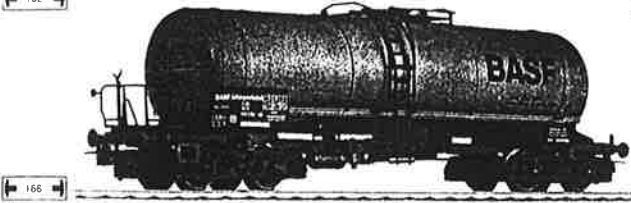

1950,- FRS

Quantité limitée

Port et emballage: 80,-



**BENELUX RAIL 6**

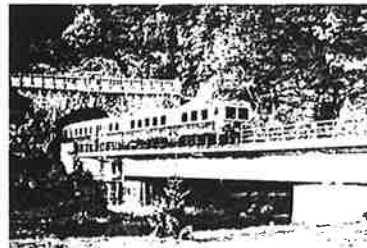

BENELUX RAIL 6

690,- FRS

frais de port et emballage: 45,- frs

1988-1990: 1490,- FRS

Port et emballage: 45,- frs



SNCF / NMBS

**1988-1990**



l'air et la parution de la bande dessinée de G. Colomb : « le Sapeur Camenbert ».

## ... A AUJOURD'HUI

Comme celui de Clermont-Ferrand, il y a cent ans, le succès du tramway de Grenoble se confirme chaque jour.

Il est vrai que le look du tram a bien changé et que nous sommes loin du décor « d'un tramway nommé désir » !

La capitale des Alpes affichait un certain retard au niveau du réseau des transports en commun urbains ; grâce au T.A.G. - le tramway, baptisé métro léger - Grenoble pourrait se retrouver en tête du peloton des villes bien équipées dans ce domaine.

Les résultats confirment le bien fondé de l'ouverture d'une deuxième ligne ; en effet, les derniers chiffres font état d'une moyenne de 120 voyages par an et par habitant et un taux de couverture de 58,67 %, soit une progression de 2,2 points par rapport à l'année précédente.

La première ligne grenobloise a été inaugurée le 3 août 1987 et la seconde le sera en décembre 1990. Son tracé définitif n'a pu être établi qu'en novembre dernier. Ce retard est dû à la découverte d'un Baptistère du II<sup>e</sup> siècle, sur la place Notre-Dame, à l'endroit précis où une station de la ligne était prévue...

Le succès de ce mode de transport en commun tient à bien des facteurs : d'abord, une réduction de la circulation automobile qui, de ce fait, est plus fluide ; un regain d'intérêt pour l'immobilier du centre ville, enfin une baisse sensible de la pollution atmosphérique du fait de la traction électrique. Les travaux nécessités par le T.A.G. ont été l'occasion d'une spectaculaire rénovation urbaine en surface et la création de parkings de dissuasion !

Enfin, la qualité, le confort et la fiabilité des matériels roulants ne laissent pas les usagers indifférents. Chez GEC ALSTHOM le constructeur, on se félicite à juste titre d'avoir sorti un matériel de la même qualité que la rame Atlan-

tique (TGV A) conçu par les mêmes bureaux d'études et réalisé dans les mêmes usines.

A Grenoble, le tramway présente une nouvelle version dite « plancher bas » qui permet, pour la première fois en France, une accessibilité aisée aux personnes à mobilité réduite.

Une rame est constituée de 2 caisses (voitures) articulées sur 2 bogies moteurs et une intercirculation à plancher bas sur bogie médian.

Caractéristiques dimensionnelles :

- longueur hors-tout 29,40 m
- largeur des caisses 2,30 m
- hauteur plancher au rail :
  - partie basse 0,345 m
  - partie haute 0,875 m
- hauteur sous plafond 2,10 m

Accessibilité :

- 4 portes double par face (type louvoyant-coulissant)
- Emmarchement maximal 85 mm, pouvant être compensé à la demande ou systématiquement pour l'accès des fauteuils roulants ou des landaus, par la sortie d'une palette raccordant le plancher bas au trottoir.

Deux moteurs de traction à courant continu autoventilés de 275 KW chacun, alimentés par 2 hacheurs de courant à thyristors. Traitement de consignes traction/ freinage microprogrammés pour une utilisation optimale de l'adhérence disponible.

Freinage électrique à récupération et rhéostatique, conjugué au frein électrohydraulique à disques avec addition de patins magnétiques pour le freinage d'urgence. Une commande micro-programmée d'anti-enrayage à contrôle de glissement, complète la sensation de confort et la sécurité.

Les bogies sont équipés de roues élastiques  $\phi$  660 mm et de deux étages de suspension (primaire et secondaire) par blocs élastomère et caoutchouc métal :

- bogie moteur, masse : 5.820 kg
- bogie porteur, masse : 3.960 kg

La recherche d'un plancher bas en intercirculation a conduit à la conception originale d'un bogie central surbaissé à « essieux cou-dés » équipés de roues indépendantes, permettant la circulation d'un fauteuil roulant entre les deux véhicules.

Le métro léger offre une capacité étendue :

- en charge normale, 54 passagers assis  
120 passagers debout (4 au m<sup>2</sup>)
- en charge maximale (heures de pointe)  
54 passagers assis  
198 passagers debout (6,6 au m<sup>2</sup>)

Une caisse (voiture) représente une utilisation d'acier de 4,324 tonnes soit 8,648 tonnes pour une rame auxquelles il faut ajouter l'utilisation d'acier inoxydable.

Les deux dernières livraisons d'acier pour le T.A.G. s'élèvent à plus de 300 tonnes.

Extrait de "L'ACIER DANS LE MONDE"

Aimablement transmis par M. P. RASSON

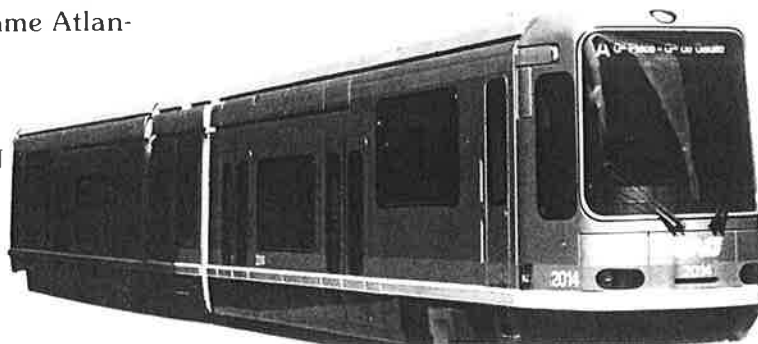



Max DELIE  
Carlo HERTOGS

SNCB / NMBS

# 1988-1990

Editions AGII-KERFF s.a.

112 photographies remarquables des meilleurs photographes ferroviaires belges illustrent trois années du rail de chez nous. Pendant celles-ci, un souci évident de conservation d'un certain patrimoine ferroviaire a prédominé avec la mise en marche de nombreux parcours spéciaux que nos photographes n'ont pas ratés de même que les modifications les plus marquantes intervenues dans l'utilisation au quotidien du matériel ferroviaire. Séduit par la qualité de l'ouvrage, nous ne pouvons que vous le recommander chaudement

Vient de paraître

\*\*\*\*\*

A l'intérieur de ce FERRO-FLASH, vous trouverez un tiré à part qui vous permettra de juger par vous même de la valeur de ce nouvel ouvrage

\*\*\*\*\*



\*\*\* R O C O \*\*\*

Conversation pré-Nuremberg chez ROCO qui vient de nous annoncer son programme 1992

A coup sûr, la 20 électrique sortira en octobre 1992.

Rapidement sortira un citerne 2 essieux SNCB

A une date encore non établie, on verra les voitures 3 essieux voyageurs ex-bavaroises en version bicolore vendue à l'unité, les Eurofima en livrée Menling au 1/87e bien entendu. Plus que probablement, on pourra s'attendre à la sortie d'un wagon Kangourou nouvelle numérotation mais avec conteneur au nom d'une maison belge bien connue. A confirmer aussi le retour d'une 29 bicolore sans moustache.

Le wagon porte-coils prendra une nouvelle numérotation.

Plus loin, en 1993, les vaporistes seront gâtés à leur tour avec un type 25 sur base de la BR. 50

**Manifestation**

**SALON DES VACANCES ET LOISIRS 1992**  
\*\*\*\*\*

SAMEDI 15 FEVRIER :

Journée " Modélisme et voyages en miniature ".

Avec la participation du Club ferroviaire du centre. Historique des chemins de fer, le modelisme à la portée de tous, présentation de modèles exceptionnels.

DIMANCHE 16 FEVRIER :

Journée " Modélisme et voyages en miniature ".

Comme vous le savez, l'Administration Communale de LA LOUVIERE et Monsieur Michel DEBAUQUE, Bourgmestre de notre ville, ont toujours manifesté une attention bienveillante sur nos activités et nous ont d'ailleurs une aide précieuse sans laquelle nous ne serions pas ce que nous sommes.

Une fois encore, ils nous offrent la possibilité de participer au "SALON DES VACANCES ET DES LOISIRS 1992" et nous mettent à l'honneur les 15 et 16 février comme en témoigne l'extrait du communiqué de presse ci-dessus.

Alors, malgré l'impréparation et le peu de temps qui nous reste, nous vous proposons de nous rejoindre sur notre stand qui avec une maquette à construire, qui avec une machine à réparer, qui avec un diorama à achever qui.. et de montrer aux visiteurs du salon ce qu'est notre passe-temps, les joies et les satisfactions qu'il nous procure.

Une table et une vitrine fermée sera à votre disposition.

Signaler aussitôt que possible votre présence à l'ami Henri HAUBE, rue Dr Grégoire, 51 à 7100 LA LOUVIERE. Tél.: 064/22.51.23 mais attention uniquement en soirée.

**VIDEO**

WIBO RAIL VIDEO vient de tourner en cette fin janvier deux nouvelles cassettes vidéo accompagnement de cabine (Cab-ride) sur les lignes Bruxelles-Anvers-Essen d'une part et St-Nicolas-Malines-Louvain d'autre part. Nous en reparlerons dès leur sortie

# \*\*\* MANIFESTATIONS \*\*\*\*

VILVORDE: Bourses d'échange, salle STAR 9 à 13 h. 8 mars, 24 mai, 13 sept., 29 novem.  
infos: THT 02/252.03.19

CHARLEROI: CHARLEROI MODEL SHOW 1992: Université du Travail: show + bourse d'échange  
sam. 22 fév. de 13 à 19 h et dimanche 23 fév. de 10 à 17 heures J. Bertrand 071/38.70.30

BRUXELLES: expo CLUB FERROVIAIRE DU CENTRE-BRUXELLES: salle communale Wezembeek-Oppem du  
28 mai au 31 mai (w.e.; Ascension)

MAUBEUGE: exposition AFSA du 6 au 9 mars Hotel de Ville

ANDENNE: Bourse d'échange 15 mars 1992 Rens.: 085/84.26.87

LA LOUVIERE: Bourse d'échange 15 mars 1992 Rens.: 064/22.80.85

GOSSELIES: Bourse d'échange 2 février 1992. Rens.: 071/45.88.74

NAMUR: 23 fév collège d'Erpent: bourse d'échange Rens.: 081/40.01.49

LILLE: du 4 au 13 avril foire internationale: 2e salon des Collections et du Hobby Rens:  
00-33-20/52.79.63 + bourse d'échange 4,5, 11 et 12/4

HEVERLEE: 10 mai 1992 11 à 19h30: Europe Hobby Show avec bourse Rens.: 016/22.99.03

MONS: du 16 au 19 mai: 150e anniversaire (programme à définir au 13/01)

LODELINSART: exposition bourse d'échange A.F.C.C. 14 et 15 mars de 10 à 18 h.  
Rens.: 071/50.14.69

HOUDENG-GOEGNIES: HOBBYRAMA: Ecole Communales: 4 avril de 9 à 17h avec la participation du  
CLUB FERROVIAIRE DU CENTRE Rens.: 064/21.18.81

**SAMEDI 14 MARS**

**DIMANCHE 15 MARS**

**de 10h00 à 18h00**

**LODELINSART place Edmond Gilles( salle "La Ruche")**

## **Première exposition bourse d'échange A.F.C.C.**

**- entièrement consacrée au modélisme ferroviaire  
( trains toutes échelles , trams ... )**

**- pour en savoir plus,**

**contactez nos organisateurs :**

- durant les heures de bureau mr Léglise Pierre 071/ 23 20 78
- en soirée mr Henry Michel 071/ 50 14 69
- le vendredi soir de 20h00 à 23h00 et le dimanche de 9h00 à 13h00 le local A.F.C.C au 071/ 60 20 54.



17  
DIMANCHE 2<sup>E</sup> FÉVRIER DE 14 À 18 HEURES  
1 MARS

Le délégué de STICHTING RAIL ART nous permettra de visionner:

à 15 heures

**INDONESIE: LE DERNIER PARADIS DE LA VAPEUR**

à 16 heures30

**VAPEUR HIVERNALE AU CAP**

Extrait du catalogue STICHTING RAIL ART (ferro-flash n° 155)

Bestelnr.	Min.	Omschrijving	f	Bfr	Bestelnr.	Min.	Omschrijving	f	Bfr
<b>Nr 10 Rail Art Video</b>									
10 001	42	RA-001: Een week bij NS 1931	98,—	1782	20 002	60	Cabride Tirano - St. Moritz	79,—	1437
10 002	30	RA-002: 100 jaar Ned. Spoorwegen	89,—	1619	20 003	60	MOB Zweisimmen - Montreux	79,—	1437
10 003	40	RA-003: De langste trein ter wereld	98,—	1782	20 004	60	AB Gossau - Wasserauen	79,—	1437
10 004	70	RA-004: Treinen door de Tijd, deel 1	125,—	2273	20 005	60	Wengen - Grindelwald	79,—	1437
10 005	...	Treinen door de Tijd, deel 2	89,—	1619	20 006	60	Thusis - St. Moritz Cabride	79,—	1437
10 006	...	Railjournaal 1990	98,—	1782	20 007	60	Zermatt - Gornergrat Cabride	79,—	1437
10 007	...	Herstellingsoord IJzeren Paarden	96,—	1746	20 008	60	Lugano - Luzern Cabride	79,—	1437
10 008	...	Van 4 Hoeven tot 16 Wielen	97,—	1764	<b>Nr 21 W. Griesmeier Geluidsbanden (prijs incl. verzendkosten)</b>				
10 904	42	Trains through Time (10004 Engels)	85,—	1546	21 01	60	Dampfloek-Spektakel auf d. Hzl	29,—	528
10 999	...	Demonstratieband Rail Art/Tours	19,—	346	21 02	60	Plandampfbetrieb bei der DB	29,—	528
<b>Nr 11 Rail Art diversen (prijs incl. verzendkosten)</b>									
11 150		RA-150: NS-150 jubileumposter	9,—	164	21 03	60	Hartmannshof - Neukirchen Dampf	29,—	528
11 151		RA-151: setje 25 NS-ansichtkaarten	17,50	319	21 04	60	Plandampf TCDD (Türkei)	29,—	528
11 152		RA-152: setje 25 stoomansichtkaarten	17,50	319	21 05	60	Dampf International	29,—	528
11 153		RA-153: setje 25 NS-150 ansichtkaarten	17,50	319	21 06	60	Reichsbahndampf 1980-1986	29,—	528
11 154		TGV-poster	9,—	164	21 07	60	Waldviertler Schmalspurdampf	29,—	528
11 999	90 p.	Complete videocatalogus	9,—	164	21 08	60	DB Jubiläumsparaden 1985	29,—	528
<b>Nr 13 Felix Vapor</b>									
13 001	30	Kind. G. Stephenson	68,—	1237	21 09	60	DB Dampfloekensätze '85-'86	29,—	528
13 002	30	Ataturks Fruit	68,—	1237	21 10	60	Sonderfahrten in Österreich	29,—	528
13 003	30	Toy Train	68,—	1237	21 11	60	Schmalspurdampf in der DDR	29,—	528
<b>Nr 14 NS Audiovisueel</b>									
14 001	22	Cadans	45,—	819	21 12	60	Plandampf bei der DB - Teil 2	29,—	528
14 002	20	150 jaar Spoorwegen/Feest	45,—	819	21 13	60	Sonderfahrten in Deutschland	29,—	528
<b>Nr 15 Stylus Video B.V.</b>									
15 001	60	Een stoomtrein Gaat Voorbij	49,95	909	21 14	60	150 Jahre Eisenbahn in Österreich	29,—	528
15 002	30	Stoom op de Settle & Carlisle	49,95	909	<b>Nr 21 K. Schäfer Geluidsbanden (prijs incl. verzendkosten)</b>				
15 003	30	De Mallard	49,95	909	22 01	60	Plandampfbetrieb bei der DDR	29,—	528
15 004	60	De Gletsjer Express	49,95	909	22 02	60	DB-Jub. Dampf/Privatbuch Sonderf.	29,—	528
15 005	60	De 3801: een Stoomlegende	49,95	909	22 03	60	Dampfloekound International	29,—	528
<b>Nr 20 Rincovision</b>									
20 001	60	Cabride Genève - Delemont	79,—	1437	22 04	60	Preussische Länderbahnloks	29,—	528
<b>Nr 23 Eisenbahn Kurier</b>									
23 001	21	Traktion Tradition	78,—	1419	22 05	60	Einheitsschnellzugloks DB und DR	29,—	528
23 1002	60	Sauschwänzlebahn	112,—	2037	22 06	60	DR-Güterloks in Plandienst	29,—	528
23 1003	60	Videokurier 1	112,—	2037	22 07	60	Deutsche Tenderlokomotiven	29,—	528
23 1004	60	Dampfloekstar 01.1100	143,—	2601	22 08	60	Letzter Plandampf Österreich	29,—	528
23 1005	115	Vom Adler zum IC	192,—	3491	22 09	60	Kriegsloks Baureihe 42 und 52	29,—	528
23 1006	35	Kleinbahnen Erzgebirge	78,—	1419	22 10	60	Schmalspurdampf DR	29,—	528
23 1007	21	Wie war sie Dampfloek	78,—	1419	22 11	60	Dampfloek-Spezialitäten 1	29,—	528
23 1012	64	X-rot 9213 Bernina	143,—	2601	22 12	60	Dampfloek-Spezialitäten 2	29,—	528
23 1037	70	ÖBB-Kavalkade 1987	112,—	2037	23 1134	50	Daylight SP 4449	102,—	1801
23 1038	75	41.360 stärke Lok	143,—	2601	23 1138	...	Berliner S-Bahn	125,—	2273
23 1039	65	Videokurier 2	112,—	2037	23 1139	70	Berliner U-Bahn	125,—	2273
23 1044	55	Big Steam USA	112,—	2037	23 1140	70	Videokurier 7	112,—	2037
23 1045	50	Winterdampf am Kap 1	112,—	2037	23 1144	...	Zauber der Dampfloek	55,—	1001
23 1046	40	Im Land der Garratts	89,—	1619	23 1148	72	Berliner VK-Magazin 1	112,—	2037
23 1053	84	Schmalspurig DDR	192,—	3491	23 1151	...	Schwarzer Renner Dampf 01.150	89,—	1619
23 1054	35	Lokomotivii Finland	86,—	1564	23 1152	...	Brig - Visp - Zermatt	67,—	1219
23 1060	84	Videokurier 3	112,—	2037	23 1156	...	Videokurier 8	112,—	2037
23 1061	40	Die grösse V200	78,—	1419	23 1157	...	Berliner Verkehrsmagazin 2	113,—	2055
23 1062	40	E94-Deutsche Krokodil	78,—	1419	23 1120	45	Schnupper-Kassette	10,—	182
23 1063	55	Winterdampf am Kap 2	112,—	2037	<b>Nr 24 Eisenbahn Video</b>				
23 1068	50	23.105 ab Post	143,—	2601	24 001	60	DB-Paraden 1985	109,—	1982
23 1069	30	Rail in '88/BLS	78,—	1419	24 002	55	Zugpferde fortschritt	97,—	1764
23 1070	40	Dampf Libanongebirge	78,—	1419	24 003	52	Endstation - Abschied	97,—	1764
23 1075	70	Saxonia	158,—	2873	24 004	48	Dampfloek - E-Lok	90,—	1637
23 1080	30	Krokodilwinter Rh.B.	66,—	1201	24 005	55	Lokorama Konstanz	90,—	1637
23 1081	60	Videokurier 4	112,—	2037	24 006	52	Das StahlTier/Träume	90,—	1637
23 1086	40	100 Jahre Schmalspur Österreich	78,—	1419	24 007	45	Helene und Jagstalbahn	97,—	1764
23 1090	60	Zuge D.D. Zeit (NL)	112,—	2037	24 008	53	TEE und weitere DB-Film	90,—	1637
23 1095	70	Videokurier 5	112,—	2027	24 009	53	Zeugnisse/Lokorama	97,—	1764
23 1100	...	Goito Sardinien	112,—	2037	24 011	60	Die 01 Teil 1	132,—	2401
23 1104	55	Mustafa Dampf 1	112,—	2037	24 012	45	Pfalzer Kuckucksbahn	97,—	1764
23 1118	...	Lissabon trams	89,—	1619	24 013	55	Eisenbahn Gletscher	109,—	1982
23 1112	60	95.027 Dampf Berg	143,—	2601	24 014	57	Orientexpress und Traumloks	112,—	2037
23 1116	52	Mustafa Dampf 2	112,—	2037	24 015	45	Die 01 Teil 2	97,—	1764
23 1121	...	VT11.5 TEE-Triebwagen	112,—	2037	24 016	55	Dampf-Erinnerungen 1 und 2	97,—	1764
23 1125	35	Mariazellbahn	78,—	1419	24 017	55	Unterweg mit Orient-Express	112,—	2037
23 1130	70	Videokurier 6	112,—	2037	24 018	50	Lokorama 1	97,—	1764
					24 019	52	Jubiläum 1935-1985	97,—	1764
					24 020	45	Filme aus der Schatztruhe	97,—	1764
					24 021	55	Lokorama 2: Passau - Puttgarden	97,—	1764
					24 022	50	Hilfszug/Lokorama	90,—	1637
					24 023	55	Dampf ÖBB 1987	109,—	1982
					24 024	80	Zug um Zug/Wien '87	107,—	1946
					24 025	80	Eisenbahn 30er Jahren	132,—	2401
					24 026	80	China 10000 Dampfloks	132,—	2401

# FEBELRAIL

## AGENDA

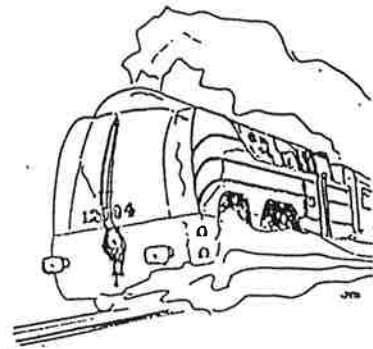
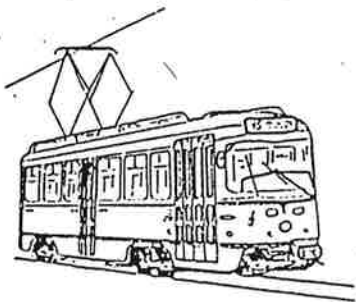

La fédération FEBELRAIL a pour but de regrouper, en vue de développer leur collaboration, toutes les associations belges d'archéologie ferroviaire, les associations d'amis des chemins de fer et des tramways, les associations de modélistes qui construisent ou collectent des modèles réduits de matériel ferroviaire, les associations qui exploitent des chemins de fer ou des tramways touristiques et des lignes-musée, les associations non commerciales qui ont pour but de promouvoir le tourisme ferroviaire et les associations non commerciales qui organisent des voyages d'étude sur les transports en commun en Belgique et à l'étranger.

28 Associations se sont affiliées à cette fédération.

La plupart des clubs (et certainement d'autres encore que les quelques grands...) sont très dynamiques: le nombre total de réunions, de séances de projection de films et de diapositives, d'excursions et de voyages en groupe en Belgique et à l'étranger est vraiment impressionnant, sans oublier les jours d'ouverture des musées et les jours de circulation des lignes-musée, les expositions de modélisme, les bourses d'échanges de trains miniatures et de vieux trains jouets, etc. En plus, presque tous les clubs distribuent leur propre périodique ou circulaire et plusieurs d'entre eux publient régulièrement des livres ou des brochures sur des sujets ferroviaires.

Un échange systématique d'informations concernant les maintes initiatives et activités (et leur coordination éventuelle...) manquait en Belgique. Au sein de la fédération FEBELRAIL, ce manque de diffusion d'informations a été sérieusement ressenti et c'est ainsi que l'AGENDA de FEBELRAIL a été créé: cet AGENDA reprend le calendrier des activités des clubs affiliés et plusieurs nouvelles d'associations ou d'organismes qui ne sont pas (encore) membres de la fédération. Dans l'AGENDA, qui paraît une fois par trimestre, vous pourrez trouver également tous les renseignements utiles concernant les nouvelles publications sur des thèmes ferroviaires. Plusieurs dépliants et circulaires (notamment au sujet de lignes-musée à l'étranger) sont envoyés en annexe à l'AGENDA.

Si vous voulez être tenu au courant de tout ce qui concerne votre hobby en Belgique, souscrivez à un abonnement à l'AGENDA de FEBELRAIL. Pour 1992, le prix s'élève à 220,- FB (en Belgique) ou 330,- FB (à l'étranger), à verser au compte bancaire 068-0918460-91 (pour les abonnés belges) ou au C.C.P. 000-1482295-38 (pour les abonnés étrangers), du Secrétariat de FEBELRAIL asbl, Allée des Jonquilles 18, 1457 Walhain-Perbais.

Il faut souligner que le secrétariat de FEBELRAIL et la rédaction de l'AGENDA sont assumés entièrement par des bénévoles et que l'AGENDA est publié sans aucun but lucratif !

# L'entité louviéroise en 300 cartes-vues

Houdeng-Goegnies — Intérieur de la Gare



*En 1859, une société privée met en exploitation la ligne reliant Ecaussinnes à Binche, avec ouverture d'une station connue sous l'appellation « Station du Centre ». Pour les spécialistes du rail, on remarquera la courte rame « voyageurs », remorquée par une locomotive habituellement destinée au service des manœuvres. Sur le bâtiment, l'inscription « Houdeng » devenue par après Houdeng-Goegnies. La gare fut fermée le 26 mai 1963.*

Bien sûr, et hélas pour nous, il ne s'agit pas de 300 cartes-vues ferroviaires. Mais le rail ayant foisonné réellement dans notre entité aussi bien en site propre qu'en chaussée ou encore au service de l'industrie, nous avons relevé pas moins de 15 vues de gares ou point d'arrêt, 16 de tramways, 19 d'industries avec raccordement et 46 de rues avec présence de rails

Ce livre est disponible au Cercle d'Histoire (qui, lui aussi, occupe maintenant une partie de l'ancienne gare d'Haine-Saint-Pierre) les vendredis soirs de 17 à 19 heures au prix de 500,-

La section Centre a bien voulu centraliser une commande et vous pouvez l'obtenir lors d'une réunion de cette section ou franco après virement de la somme de 500 frs (+ 50 frs frais pour les expéditions) au compte de la section Centre (voir n° page 2)

Date limite de centralisation: le 15 février 1992 Date d'expédition: 24.02.92

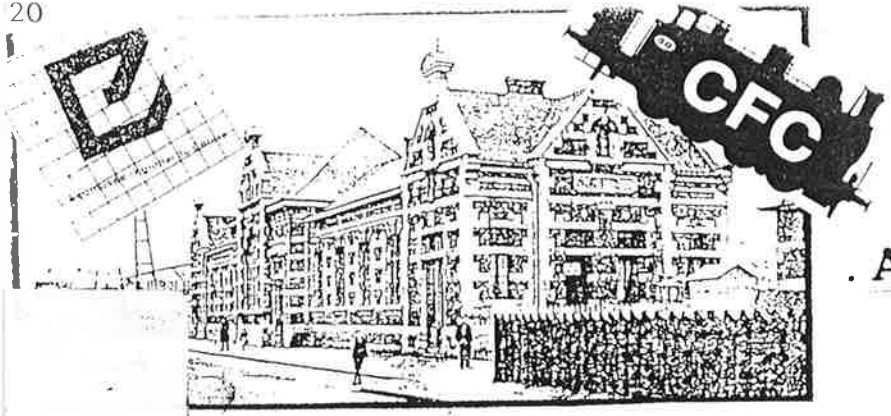

HAINES ST. PIERRE

ANIMATION EN GARE.

LE CIRQUE ET LE TRAIN

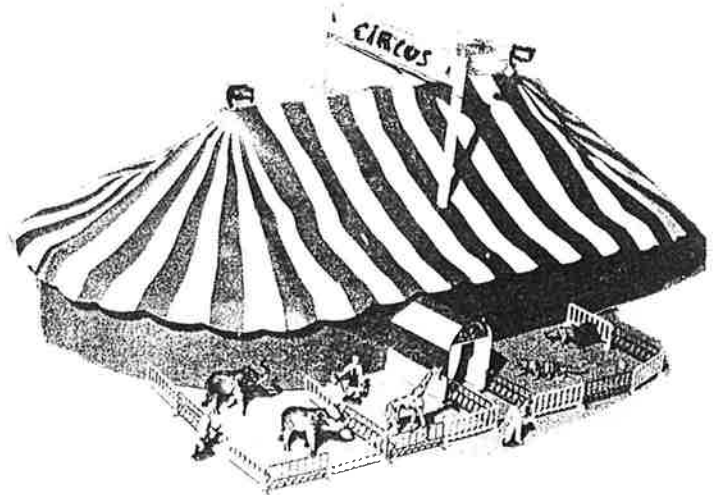

Du 2 mai au 25 octobre 1992, l'ECOMUSEE REGIONAL DU CENTRE organise son exposition annuelle sur le thème du cirque. Dans le cadre de celle-ci, nous vous proposons d'organiser un week-end consacré au cirque...et au train bien sûr. Celui-ci se tiendrait le 5 juillet 1992. Une fois de plus nous faisons appel à vous. Si vous possédez des modèles ayant un rapport avec ce thème, faites-le nous savoir. Comme d'habitude, ils seront mis sous vitrine et sous surveillance constante.

Faire parvenir description et dimensions auprès de M. J-L; FRANCO, rue W. Churchill, 58 à 7140 MORLANWELZ tél;: 064/44.25.71

N.d.l.r.: peut-être l'ignorez-vous mais la région possède une forte tradition du cirque et tout particulièrement Haine-Saint-Paul. Non loin de la chaussée de Mons existe d'ailleurs encore une rue (en terre battue toujours) où pas mal de forains tiennent leurs quartiers d'hiver, reliquat semble-t-il de la fin du siècle dernier où un cirque hollandais s'y installa. N'oublions pas, non plus et nous l'avons déjà cité par le passé, que Django RHEINHARD y passa quelques années aussi.

LA C.I.W.L.

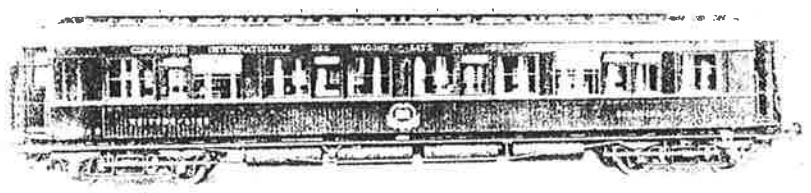

Une compagnie, un nom prestigieux que nous évoquerons aussi en gare d'Haine-Saint-Pierre. Ici aussi, nous sollicitons votre aide: si vous possédez des modèles des voitures CIWL, des documents de tous ordres sur le sujet, nous vous engageons vivement à les exposer, toujours sous vitrine et surveillance, le dimanche 6 septembre 1992. Coordinateur de l'animation: Pierre HAUTEFIN Chaussée de Mons, 125 7100 Haine-Saint-Pierre tél.: 064/22.39.43

*Avant-propos:*

*Si l'imagerie ferroviaire est présente chez nous et, on peut le dire, foisonne même à l'heure actuelle, elle est, cependant, restée désespérément fixée sur le papier alors que dans les pays anglo-saxons elle est proposée, depuis des décennies, en mouvement d'abord en 16 mm et en 8 mm, ensuite plus abordable et diffusée, en super 8. Nous nous souvenons des revues de modélisme U.S. datant de 25 ans et contenant des annonces de firmes spécialisées dans ce créneau, proposant même, oh comble, des films d'origine SNCF! Chez nous et chez nos voisins hexagonaux: le désert!*

*Voici quelques années la révolution vidéo est venue apportant sur les marchés déjà cités une vidéothèque ferroviaire formidable et chez nous comme en France toujours rien. En 1991, le premier pas vers un meilleur accès vidéo semble franchi avec, d'une part, l'apparition d'un producteur belge WIBO RAIL et, d'autre part, la plus grande diffusion dans notre pays de la vidéothèque STICHTING RAIL ART proposant des cassettes de toutes origines. Un délégué de cette dernière est d'ailleurs présent au festival de vapeur de Mariembourg et nous rend régulièrement visite.*

*Devenant incontournable, la vidéo ferroviaire se doit d'être citée dans un bulletin d'informations ferroviaire dont acte:*

\*\*\* POUR VOUS, NOUS AVONS VISIONNÉ

WIBO RAIL VIDEO

D'emblée, ce jeune producteur belge propose 7 titres. Il s'agit, pour l'instant, de cassettes "cab-ride" c'est-à-dire de prises de vue obtenue à partir d'une caméra embarquée dans la cabine d'une locomotive. Ce genre se retrouve dans pas mal de vidéothèque ferroviaire et, notamment, pas mal de lignes anglaises et suisses sont couvertes de cette façon. La qualité technique des cassettes WIBO RAIL VIDEO est bonne et, pour ma part, même un peu supérieure aux John Cocking de même thème. Les lignes parcourues le sont en temps réel. Seuls les temps d'arrêt sont écourtés. Pendant tout le voyage, vous êtes en cabine et en ressentez l'environnement jusqu'à une conversation entre garde et voyageur sur l'autorail Bertrix-Dinant. Sur quelques titres, nous avons trouvé un marquage électronique (chaque gare est annoncée) à revoir rectifié d'ailleurs sur les suivants.

Ces cassettes sont disponibles et de stock chez notre sponsor L'ETOILE DU NORD

Titres disponibles:

 CAB-RIDE 1 90 minutes	 CAB-RIDE 2 90 minutes	 CAB-RIDE 4 90 minutes	 CAB-RIDE 6 80 minutes
 CAB-RIDE 3 120 minutes	 CAB-RIDE 5 80 minutes	 CAB-RIDE 7 60 minutes	

En préparation: Charleroi-Couvin  
 Bruxelles-Anvers-Essen  
 St-Nicolas-Louvain

Importante vidéothèque hollandaise, elle propose des titres de toutes origines ainsi qu'une production propre axée, elle, bien sûr, sur la vie ferroviaire de nos voisins du nord. Près de 700 titres disponibles voilà qui n'est pas mince. Nous tenterons, si le temps disponible nous le permet, de vous présenter quelques cassettes en profondeur.

Pour ce bulletin, nous avons visionné:

"RAILJOURNAAL 1990" Réf. 10006 1780,- frs Pal VHS commentaires en néerlandais

C'est le journal ferroviaire illustré de l'année 1990. A dire vrai, nous n'avons trouvé que très peu de choses N.S., mais beaucoup de vues de l'actualité des associations et nous ne perdons pas au change en effet, pêle-mêle nous avons apprécié:

-l'ouverture officielle sur le MBS de la station Haaksbergen avec une 020T et <sup>Voyageurs</sup> en costume d'époque.

-les locos BR 41105 et OBB 52 3879 de la SSN vues qui, pour nous, constituent le summum avec des démarrages enveloppés de vapeur, des parallèles entre 52 avec train de marchandises et 41 avec une rame voyageurs (pourquoi pas la même chose sur la ligne marchandises Bxl-Anvers une idée à creuser auprès du P.F.T., G.T.F. ou autres), des doubles tractions et un sublime passage sur le pont métallique enjambant la Meuse (on y voit aussi une 25.5 SNCB), bref une actualité plus allemande qu'hollandaise prolongée d'ailleurs par des prises de vue de la 01 1100, de la 23.071, de la 64.415 et d'une 52 de la VSM, les trois dernières assurant même un train en triple traction se mirant dans les eaux d'un canal, fumée et sifflements garantis.

-la voie étroite de Katwijkse duinen où la caméra était tenue par un artiste.

-l'incontournable Bello dans un film tourné en 1955 entre Alkmaar et Bergen ainsi que des vues de la machine restaurée actuellement tractant curieusement des voitures suisses.

-le tram à vapeur avec 020 très carrée.

-quelques vues rapides de 1501, l'anglo-hollandaise dont nous avons déjà parlé dans ce bulletin, des voitures SNCB de la SSN, de notre 1129 avec voitures Benelux, d'un impressionnant double S établi sur le réseau N.S.,

-un voyage en cabine entre Rotterdam CS et Feyenoord avec vue sur les travaux importants entrepris là-bas.

-quelques manoeuvres à Roosendaal où existent toujours signalisation mécanique et cabine manuelle.

-...la bande annonce des cassettes Indonésie et Trams La Haye. Qualité technique excellent

"RAIL TO STEEL CITY" Réf 30094 1695,-frs Pal VHS commentaires en anglais

Un tout autre genre destiné aux ravagés des trains U.S. ou à ceux qui veulent faire connaissance avec le rail U.S. d'aujourd'hui voué aux trains de marchandises lourds et interminables et aux trains de voyageurs au contraire minables et rares.

Nous sommes près de Pittsburg, non loin du Buffalo et Pittsburg Yard où les machines à la livraison du B & P, du Chessie ou du Conrail arrachent des rames très colorées ou de lourds convois de charbon ou encore des rames entières de remorques routières sur wagon. On y voit même une quintuple traction. Pas étonnant d'entendre dans ces conditions un échappement pareil au bruit d'un hélicoptère. Plus surprenant une rame voyageurs de la P.A.T. composée d'une vieille F7 avec 4 voitures, la dernière étant une pilote! (Eh oui les rames réversibles existent aussi là-bas). Puisqu'on en est aux voyageurs, mentionnons le passage d'une rame Amtrak très hétéroclite et fort secouée sur ces rails plus destinés aux marchandises.

Trois choses étonnantes dans l'univers hypertechnologique américain: le transfert des messages par papier tenu au bout d'un bâton, les aiguillages manoeuvrés encore à la main dans une gare de rebroussement du commuter PAT et la survivance de petites compagnies n'ayant parfois qu'une locomotive (ancienne ça va de soi) et quelques wagons.

Une fois la cassette terminée, reste dans l'oreille le bruit typique de l'avertisseur américain à 5 trompes: un vrai orchestre. Malgré la conversion NTSC/PAL, bonne qualité technique

Ces cassettes ainsi que les autres titres de la collection STICHTING RAIL ART sont disponibles:

- section Centre: auprès du délégué Stichting Rail Art lors des réunions mensuelles en gare d'Haine-Saint-Pierre (premier dimanche du mois de 14 à 18h) ou lors des réunions hebdomadaires auprès de Monsieur Henri Haube qui transmettra.

- section Bruxelles: lors des réunions auprès de Monsieur Michel Broigniez qui transmettra.

Délai de livraison: un mois (à la réunion suivante) si de stock aux Pays-Bas





3

*De Heer P. Dejonckere organiseerde de eerste afscheidsrit met de reeks 59. De 5930 trok twee stokoude M1-rijtuigen en ook de blauwe diesel 6215 mocht een tijdje meebollen. Deze nostalgische trip volgde o.a. het traject Westrozebeke-Langemark (lijn 63) dat al sinds 30-3-1988 buiten dienst is. Vermits Komen-Le Touquet op 25-7-1988 van hetzelfde laken een broek kreeg, bleek de rit over lijn 69A achteraf ook historisch geweest te zijn. Le Touquet 16-4-1988.*

*C'est à Ph. Dejonckere que revint l'initiative d'organiser le premier voyage d'adieu de la série 59. A cette occasion, la 5930 remorqua deux anciennes voitures M1 et la 6215 bleue fit même un bout de chemin en leur compagnie. Ce périple nostalgique emprunta notamment la ligne 63 entre Langemark et Westrozebeke, hors service depuis le 30-3-1988. Et comme la ligne 69A subit le même sort entre Comines et Le Touquet le 25-7 de la même année, c'est bien d'un voyage historique dont il était question...  
Le Touquet, le 16-4-1988.*